



Гриль «Триумф»



**ПАСПОРТ
И РУКОВОДСТВО ПО ЭКСПЛУАТАЦИИ**

Техническое описание и инструкция по эксплуатации

Уважаемый покупатель!

Благодарим Вас за приобретение продукции компании «Печь Берёзка»! Прочитайте внимательно данное руководство. К работе по монтажу и эксплуатации допускается персонал, изучивший настоящее руководство.

С уважением,

Компания «Печь Берёзка»

Перед использованием, ознакомьтесь с инструкцией!

Содержание:

Общая информация.....	2
Технические данные.....	2
Комплектация.....	3
Требования безопасности.....	3
Подготовка и порядок работы.....	3
Основные элементы и схема сборки.....	4
Транспортировка, хранение и утилизация.....	4
Гарантийные обязательства.....	4

1. ОБЩАЯ ИНФОРМАЦИЯ

Гриль «Триумф» является стационарным, предназначена для приготовления различных продуктов. Гриль представляет собой плотно закрывающуюся металлическую камеру с приточно/отточными каналами воздуха, оснащенную решеткой или решетками, на которых раскладывают продукт и поддоном для укладки разожжённого угля. Гриль «Триумф», изготовлен из конструкционной стали, покрытый жаропрочной краской. Для удобства транспортировки и хранения мангал имеет сборно-разборную конструкцию. Особенностью гриля является внешний дизайнерский вид, съемные столики, боковые отверстия с регулировочной заслонкой обеспечивают оптимальный приток воздуха для поддержания горения и жара углей. Нижняя полка позволяет удобно и компактно хранить все необходимые материалы и подручные средства.

2. ТЕХНИЧЕСКИЕ ДАННЫЕ

Наименование	Высота, мм.	Ширина, мм.	Длина, мм.	Масса, кг.	Толщина металла, мм	Топливо
Триумф-400	1050*	930*	390	25	2	Уголь для барбекю
Триумф-600	1050*	1130*	390	32	2	Уголь для барбекю

* В собранном виде

Транспортировочное положение:

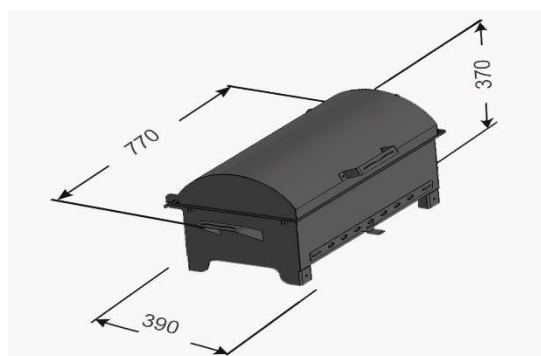
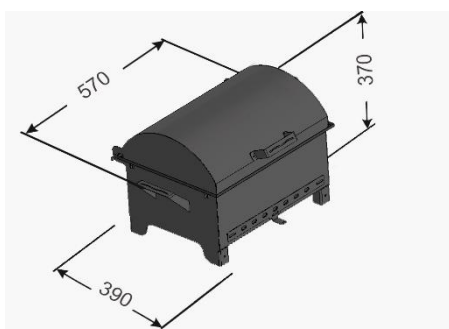

3. КОМПЛЕКТАЦИЯ

Наименование	Триумф-400	Триумф-600
Гриль с крышкой	1	1
Поддон для угля	1	1
Термометр	1	1
Ножки верхние	4	4
Ножки нижние	4	4
Полка боковая	2	2
Полка нижняя	1	1
Решетка гриль	1	2
Кочерга	1	1
Совок	1	1
Винт М6	8	8
Гайка М6	4	4
Рукоятка-зацеп	2	2

4. ТРЕБОВАНИЯ БЕЗОПАСНОСТИ

Все строения должны располагаться на расстоянии не менее 5 метров от того места, где будет установлен мангал на радиусе 2 м от источника открытого огня не должно быть легковоспламеняющихся жидкостей, материалов, зону отдыха вокруг мангала примерно на 10 м следует очистить от мусора, сухой растительности, промасленных тряпок. Во дворе загородного дома для установки мангала должно быть специальное место. Убедитесь, что дым и продукты горения не будут попадать на территорию соседних участков. Не оставляйте разожженное оборудование без присмотра. Помните о том, что разлетающиеся искры могут стать причиной крупного возгорания запрещено устанавливать оборудование для приготовления пищи на огне под ветками деревьев или рядом с лесными насаждениями использование различных воспламеняющихся жидкостей может привести к сильнейшим ожогам из-за одного неосторожного движения.

Внимание! Кромки деталей гриля могут быть острые, соблюдайте безопасность при прикосновении незащищенными руками, чтобы не порезаться! Беречь от детей!

5. ПОДГОТОВКА И ПОРЯДОК РАБОТЫ

ВНИМАНИЕ: После покупки, перед первым приготовлением, необходимо с решёток удалить защитную пленку при её наличии!

Засыпаем в гриль угли и поджигаем их. Топим жаровню в течение 0,5-1 часа. Даем им немного остыть, затем снова раздуваем до красна. Повторяем процедуру 2-3 раза, постоянно перемешивая угли, чтобы топка прокаливалась равномерно. Такая процедура нужна чтобы избавиться от остатков тех. смазок и излишков покрытия. Прогревание позволяет закрепить рабочее покрытие топки и подготовить его к постоянным температурным нагрузкам. Решетка также нагревается и смазывается растительным маслом.

Во время процедуры может выделяться неприятных “химический” запах. Это считается нормой. Запах появляется из-за продуктов горения и полимеризации эмали. После полного исчезновения дымления, гриль готов для дальнейшего использования.

Закончив приготовление блюда, закройте плотно жаровню барбекю крышкой. Проследите, чтобы угли полностью выгорели. Использованные и остывшие угли выкидывайте в специальную железную емкость. При необходимости утилизировать угли до их остывания поступают следующим образом: вытаскивают их с помощью щипцов, совка и помещают в емкость с водой. Разрешается зарывать их в песок.

ВНИМАНИЕ! Осторожно! Поверхность нагревается до высоких температур, недопустим контакт людей и животных с деталями печи без специальной термостойкой защиты.

6. ОСНОВНЫЕ ЭЛЕМЕНТЫ И СХЕМА СБОРКИ

1. Корпус
2. Крышка
3. Полка нижняя
4. Ножки верхние
5. Ножки нижние
6. Поддон для угля
7. Решетка гриль
8. Полки боковые
9. Заслонка поддувала
10. Термометр
11. Винт
12. Гайка
13. Ручки боковые
14. Шибер
15. Ручка крышки

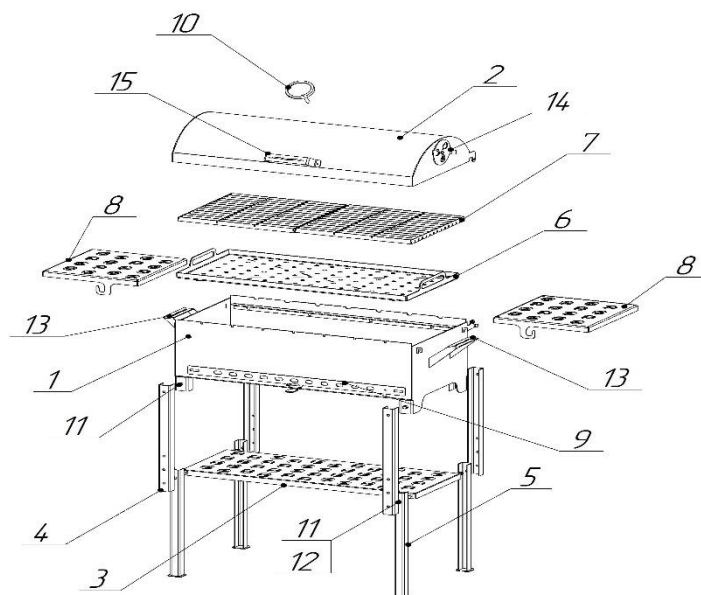

7. ТРАНСПОРТИРОВКА, ХРАНЕНИЕ И УТИЛИЗАЦИЯ

Транспортировка изделия может осуществляться всеми видами транспорта обеспечивая надежную фиксацию груза и защиту от атмосферных осадков. Во избежание механических повреждений перевозку изделий необходимо производить только в фирменной упаковке. В холодное время не рекомендуется хранить изделие на открытом воздухе. Желательно хранение в помещении. Если это невозможно, закройте его водонепроницаемым материалом. Утилизация отработавшего изделия происходит путем сдачи в металлолом.

8. ГАРАНТИЙНЫЕ ОБЯЗАТЕЛЬСТВА

Гарантийный срок эксплуатации мангала, при условии соблюдения потребителем требований данной инструкции, 12 месяцев со дня продажи через торговую сеть. При отсутствии отметки о продаже в паспорте изделия, началом отсчета гарантийного срока считается дата изготовления. При утере данной инструкции потребитель лишается права на гарантийный ремонт.

ВНИМАНИЕ: Соблюдайте санитарно-гигиенические правила и условия приготовления, хранения и использования продуктов питания!

Модель: _____

Дата выпуска: _____

Штамп производителя: _____

Дата продажи: _____

Штамп торговой организации: _____

Предприятие изготовитель: Компания «Печь Берёзка»
г. Тверь, ул. Паши Савельевой д.47 А.
Тел: 8-800-1000-595; 8-904-013-44-44
e-mail: zakaz@pech-berezka.ru

Производитель оставляет за собой право вносить изменения в конструкцию и внешний вид изделия, не ухудшающие ее качества и технические характеристики без обновления руководства по эксплуатации.